

型号	YX-BLB-124	型材简图:		
壁厚	1.6mm			
米重	2.571kg/m			
见光面	210			
喷涂面	0.344			

型号	YX-BLB-125	型材简图:		
壁厚	1.7mm			
米重	0.836kg/m			
见光面	101			
喷涂面	0.182			

型号	YX-XC36	型材简图:		
壁厚	1.6mm			
米重	1.481kg/m			
见光面	210			
喷涂面	0.336			

型号		型材简图:		
壁厚	1.2mm			
米重	0.557kg/m			
见光面	*			
喷涂面	0.172			

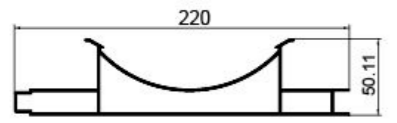
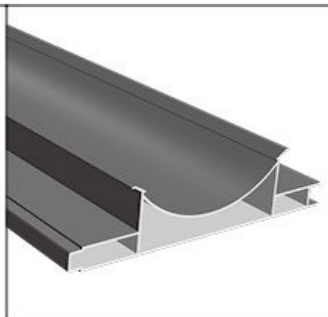
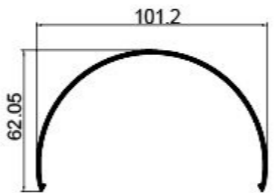
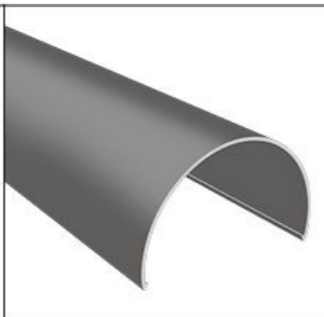
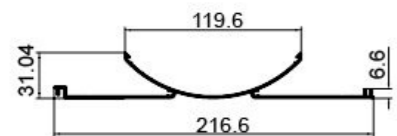
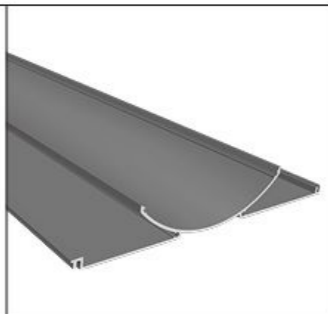
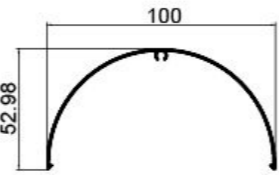
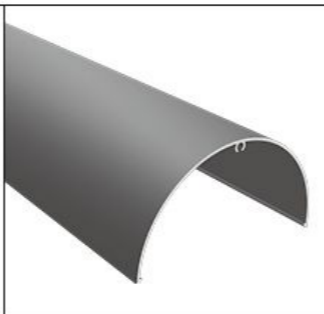

随意搭配

多种颜色、多种规格、多种安装方式，任意搭配、搭配各种场景。



长城板系列

GREAT WALL BOARD SERIES

产品介绍
Product Introduction

铝长城板是一种由铝合金材料加工而成的装饰板，通常具有凹凸形状，外观美观且实用。它主要由铝合金制成，通过铝板钣金加工成型或铝型材挤压成型，外表面经过烤漆、覆膜、氧化等工艺处理。

Aluminum Great Wall panels are decorative panels processed from aluminum alloy materials, usually featuring concave-convex shapes, which are both aesthetically pleasing and practical. It is mainly made of aluminum alloy and formed through aluminum sheet metal processing or aluminum profile extrusion. The outer surface undergoes processes such as baking varnish, film coating, and oxidation.



产品特点

Product Features

凹凸有致 Concave and convex:

外观独特，广泛应用于建筑外墙装饰、汽车 4S 店外墙装饰、门头招牌等场所，因其独特的造型和优良的性能，成为设计师的首选材料。With a unique appearance, it is widely used in exterior wall decoration of buildings, exterior wall decoration of car 4S stores, storefront signs and other places. Due to its unique shape and excellent performance, it has become the preferred material for designers.

性能优越 Superior performance:

铝长城板具有良好的耐酸碱性能，不易腐蚀，能够抵抗恶劣天气和环境的影响，保持长期稳定。

Aluminum Great Wall panels have excellent acid and alkali resistance, are not prone to corrosion, and can withstand the influence of harsh weather and environment, maintaining long-term stability.

阻燃性好 Good flame retardancy:

密度较小，重量轻，但刚性和强度高，具有良好的阻燃性能，符合消防要求。

It has a low density and light weight, but high rigidity and strength, and excellent flame retardant performance, meeting fire protection requirements.

应用领域 Application field:

铝长城板在幕墙、吊顶、背景墙、屏风、包柱、商铺门头装饰等领域有广泛的应用。其表面易于清洁保养的特点，使得其在需要经常清洁的场所更为适用。

Aluminum Great Wall panels are widely used in fields such as curtain walls, ceilings, background walls, screens, column cladding, and storefront decoration of shops. The feature of its surface being easy to clean and maintain makes it more suitable for places that require frequent cleaning.

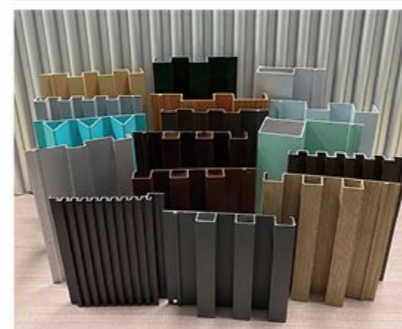



型号	YX-CCB-001	型材简图:		
壁厚	0.9mm/ 薄款	拼接视图:		
米重	0.711kg/m			
见光面	120			
喷涂面	0.245			

型号	YX-CCB-005	型材简图:		
壁厚	0.9mm/2.0mm	拼接视图:		
米重	0.561kg/m			
见光面	100			
喷涂面	0.219			

型号	YX-CCB-009	型材简图:		
壁厚	1.1mm	拼接视图:		
米重	0.49kg/m			
见光面	76			
喷涂面	0.153			

型号	YX-CCB-013	型材简图:		
壁厚	1.0mm	拼接视图:		
米重	0.62kg/m			
见光面	100			
喷涂面	0.216			

型号	YX-CCB-002	型材简图:		
壁厚	0.9mm/ 薄款	拼接视图:		
米重	0.74kg/m			
见光面	120			
喷涂面	0.257			

型号	YX-CCB-006	型材简图:		
壁厚	1.0mm 1.2mm/2.0mm	拼接视图:		
米重	0.726kg/m			
见光面	120			
喷涂面	0.26			

型号	YX-CCB-010	型材简图:		
壁厚	1.1mm	拼接视图:		
米重	0.58kg/m			
见光面	85			
喷涂面	0.184			

型号	YX-CCB-014	型材简图:		
壁厚	1.3mm	拼接视图:		
米重	1.14kg/m			
见光面	120			
喷涂面	0.28			

型号	YX-CCB-003	型材简图:		
壁厚	0.9mm	拼接视图:		
米重	0.402kg/m			
见光面	100			
喷涂面	0.156			

型号	YX-CCB-007	型材简图:		
壁厚	0.9mm	拼接视图:		
米重	0.41kg/m			
见光面	100			
喷涂面	0.158			

型号	YX-CCB-011	型材简图:		
壁厚	0.8mm	拼接视图:		
米重	0.112kg/m			
见光面	20			
喷涂面	0.043			

型号	YX-CCB-015	型材简图:		
壁厚	1.4mm	拼接视图:		
米重	0.404kg/m			
见光面	48			
喷涂面	0.114			

型号	YX-CCB-004	型材简图:		
壁厚	0.95mm	拼接视图:		
米重	0.361kg/m			
见光面	50			
喷涂面	0.132			

型号	YX-CCB-008	型材简图:		
壁厚	1.1mm	拼接视图:		
米重	0.68kg/m			
见光面	80			
喷涂面	0.178			

型号	YX-CCB-012	型材简图:		
壁厚	1.0mm	拼接视图:		
米重	0.52kg/m			
见光面	125			
喷涂面	0.185			

型号	YX-CCB-016	型材简图:		
壁厚	0.95mm/ 薄款	拼接视图:		
米重	0.554kg/m			
见光面	100			
喷涂面	0.218			



型号	YX-CCB-017	型材简图:		
壁厚	1.0mm/ 薄款	拼接视图:		
米重	0.72kg/m			
见光面	120			
喷涂面	0.253			

型号	YX-CCB-021	型材简图:		
壁厚	1.0mm	拼接视图:		
米重	0.59kg/m			
见光面	112			
喷涂面	0.196			

型号	YX-CCB-025	型材简图:		
壁厚	1.0mm	拼接视图:		
米重	1.05kg/m			
见光面	115			
喷涂面	0.319			

型号	YX-CCB-029	型材简图:		
壁厚	1.3mm	拼接视图:		
米重	1.081kg/m			
见光面	120			
喷涂面	0.218			

型号	YX-CCB-018	型材简图:		
壁厚	2.9mm	拼接视图:		
米重	1.99kg/m			
见光面	140			
喷涂面	0.306			

型号	YX-CCB-022	型材简图:		
壁厚	1.0mm 1.5mm/ 薄款	拼接视图:		
米重	0.545kg/m			
见光面	120			
喷涂面	0.194			

型号	YX-CCB-026	型材简图:		
壁厚	1.2mm/1.4mm	拼接视图:		
米重	1.24kg/m			
见光面	120			
喷涂面	0.259			

型号	YX-CCB-030	型材简图:		
壁厚	1.2mm/1.3mm	拼接视图:		
米重	0.67kg/m			
见光面	120			
喷涂面	0.18			

型号	YX-CCB-019	型材简图:		
壁厚	2.9mm	拼接视图:		
米重	2.18kg/m			
见光面	100			
喷涂面	0.5			

型号	YX-CCB-023	型材简图:		
壁厚	1.0mm/1.2mm 1.4mm/ 薄款	拼接视图:		
米重	0.9kg/m			
见光面	150			
喷涂面	0.23			

型号	YX-CCB-027	型材简图:		
壁厚	1.2mm	拼接视图:		
米重	0.85kg/m			
见光面	118			
喷涂面	0.258			

型号	YX-CCB-031	型材简图:		
壁厚	1.1/1.2mm/ 薄款	拼接视图:		
米重	0.819/0.903kg/m			
见光面	100			
喷涂面	0.219			

型号	YX-CCB-020	型材简图:		
壁厚	1.4mm	拼接视图:		
米重	0.54kg/m			
见光面	90			
喷涂面	0.146			

型号	YX-CCB-024	型材简图:		
壁厚	1.2mm/1.4mm	拼接视图:		
米重	1.02kg/m			
见光面	140			
喷涂面	0.263			

型号	YX-CCB-028	型材简图:		
壁厚	1.3mm	拼接视图:		
米重	0.462kg/m			
见光面	94			
喷涂面	0.106			

型号	YX-CCB-032	型材简图:		
壁厚	1.1mm/ 薄款	拼接视图:		
米重	0.937kg/m			
见光面	120			
喷涂面	0.255			



型号	YX-CCB-033	型材简图:		
壁厚	1.0mm	拼接视图:		
米重	0.413kg/m			
见光面	110			
喷涂面	0.139			

型号	YX-CCB-037	型材简图:		
壁厚	1.1mm	拼接视图:		
米重	0.321kg/m			
见光面	70			
喷涂面	0.104			

型号	YX-CCB-041	型材简图:		
壁厚	1.3mm	拼接视图:		
米重	0.452kg/m			
见光面	92			
喷涂面	0.122			

型号	YX-CCB-044	型材简图:		
壁厚	1.35mm	拼接视图:		
米重	1.304kg/m			
见光面	154			
喷涂面	0.344			

型号	YX-CCB-034	型材简图:		
壁厚	1.4mm	拼接视图:		
米重	0.702kg/m			
见光面	99			
喷涂面	0.178			

型号	YX-CCB-038	型材简图:		
壁厚	1.0mm/薄款	拼接视图:		
米重	0.899kg/m			
见光面	120			
喷涂面	0.336			

型号	YX-CCB-042	型材简图:		
壁厚	1.05mm 1.2mm/2.0mm	拼接视图:		
米重	1.377kg/m			
见光面	135			
喷涂面	0.32			

型号	YX-CCB-044-A	型材简图:		
壁厚	1.15mm	拼接视图:		
米重	1.046kg/m			
见光面	155			
喷涂面	0.336			

型号	YX-CCB-035	型材简图:		
壁厚	1.0mm	拼接视图:		
米重	0.453kg/m			
见光面	100			
喷涂面	0.155			

型号	YX-CCB-039	型材简图:		
壁厚	0.7mm	拼接视图:		
米重	0.7kg/m			
见光面	152			
喷涂面	0.53			

型号	YX-CCB-042*新款	型材简图:		
壁厚	1.0mm	拼接视图:		
米重	1.283kg/m			
见光面	135			
喷涂面	0.35			

型号	YX-CCB-045	型材简图:		
壁厚	1.1mm	拼接视图:		
米重	0.941kg/m			
见光面	135			
喷涂面	0.329			

型号	YX-CCB-036	型材简图:		
壁厚	1.2mm	拼接视图:		
米重	1.296kg/m			
见光面	160			
喷涂面	0.324			

型号	YX-CCB-040	型材简图:		
壁厚	1.4mm	拼接视图:		
米重	1.273kg/m			
见光面	120			
喷涂面	0.336			

型号	YX-CCB-043	型材简图:		
壁厚	1.2mm	拼接视图:		
米重	0.667kg/m			
见光面	73			
喷涂面	0.154			

型号	YX-CCB-046	型材简图:		
壁厚	0.85mm/1.0mm	拼接视图:		
米重	0.672kg/m			
见光面	120			
喷涂面	0.246			



型号	YX-CCB-047	型材简图:		
壁厚	1.2mm	拼接视图:		
米重	0.66kg/m			
见光面	80			
喷涂面	0.197			

型号	YX-CCB-051	型材简图:		
壁厚	1.0mm			
米重	0.35kg/m			
见光面	32			
喷涂面	0.126			

型号	YX-CCB-055	型材简图:		
壁厚	1.0mm	拼接视图:		
米重	1.02kg/m			
见光面	131			
喷涂面	0.32			

型号	YX-CCB-058A	型材简图:		
壁厚	0.8mm			
米重	0.125kg/m			
见光面	042 封盖			
喷涂面	#			

型号	YX-CCB-048	型材简图:		
壁厚	0.9mm	拼接视图:		
米重	0.403kg/m			
见光面	70			
喷涂面	0.162			

型号	YX-CCB-052	型材简图:		
壁厚	1.4mm	拼接视图:		
米重	0.906kg/m			
见光面	120			
喷涂面	0.227			

型号	YX-CCB-055-A	型材简图:		
壁厚	0.9mm	拼接视图:		
米重	0.937kg/m			
见光面	131			
喷涂面	0.32			

型号	YX-CCB-059	型材简图:		
壁厚	1.2mm	拼接视图:		
米重	0.543kg/m			
见光面	100			
喷涂面	0.18			

型号	YX-CCB-049	型材简图:		
壁厚	0.9mm	拼接视图:		
米重	0.36kg/m			
见光面	80			
喷涂面	0.138			

型号	YX-CCB-053	型材简图:		
壁厚	1.3mm/1.5mm	拼接视图:		
米重	1.04kg/m			
见光面	160			
喷涂面	0.241			

型号	YX-CCB-056	型材简图:		
壁厚	1.0mm	拼接视图:		
米重	0.436kg/m			
见光面	115			
喷涂面	0.212			

型号	YX-CCB-061	型材简图:		
壁厚	1.4mm	拼接视图:		
米重	1.55kg/m			
见光面	160			
喷涂面	0.334			

型号	YX-CCB-050	型材简图:		
壁厚	1.3mm	拼接视图:		
米重	1.14kg/m			
见光面	70			
喷涂面	0.285			

型号	YX-CCB-054	型材简图:		
壁厚	1.1mm	拼接视图:		
米重	0.53kg/m			
见光面	120			
喷涂面	0.176			

型号	YX-CCB-057A	型材简图:		
壁厚	0.8mm			
米重	0.1kg/m			
见光面	055 封盖			
喷涂面	#			

型号	YX-CCB-062	型材简图:		
壁厚	1.3mm/1.5mm			
米重	1.36kg/m			
见光面	#			
喷涂面	0.314			



型号	YX-CCB-063	型材简图:		
壁厚	不规则	拼接视图:		
米重	0.982kg/m			
见光面	120			
喷涂面	0.332			

型号	YX-CCB-067	型材简图:		
壁厚	1.0mm/1.3mm	拼接视图:		
米重	0.6kg/m			
见光面	120			
喷涂面	0.216			

型号	YX-CCB-072	型材简图:		
壁厚	3.0mm	拼接视图:		
米重	1.595kg/m			
见光面	80			
喷涂面	0.188			

型号	YX-CCB-076	型材简图:		
壁厚	0.9mm	拼接视图:		
米重	0.243kg/m			
见光面	50			
喷涂面	0.094			

型号	YX-CCB-064	型材简图:		
壁厚	1.3mm	拼接视图:		
米重	0.642kg/m			
见光面	120			
喷涂面	0.179			

型号	YX-CCB-068	型材简图:		
壁厚	0.9mm	拼接视图:		
米重	0.62kg/m			
见光面	120			
喷涂面	0.244			

型号	YX-CCB-073	型材简图:		
壁厚	3.0mm	拼接视图:		
米重	0.639kg/m			
见光面	43			
喷涂面	0.095			

型号	YX-CCB-077	型材简图:		
壁厚	2.0mm	拼接视图:		
米重	1.2kg/m			
见光面	120			
喷涂面	0.212			

型号	YX-CCB-065	型材简图:		
壁厚	0.95mm/ 薄款	拼接视图:		
米重	0.657kg/m			
见光面	120			
喷涂面	0.25			

型号	YX-CCB-069	型材简图:		
壁厚	1.4mm	拼接视图:		
米重	1.073kg/m			
见光面	150			
喷涂面	0.269			

型号	YX-CCB-074	型材简图:		
壁厚	1.0mm	拼接视图:		
米重	0.64kg/m			
见光面	100			
喷涂面	0.229			

型号	YX-CCB-078	型材简图:		
壁厚	1.0mm	拼接视图:		
米重	0.385kg/m			
见光面	80			
喷涂面	0.135			

型号	YX-CCB-066	型材简图:		
壁厚	1.05mm/ 薄款	拼接视图:		
米重	0.507kg/m			
见光面	100			
喷涂面	0.172			

型号	YX-CCB-071	型材简图:		
壁厚	0.8mm/ 薄款	拼接视图:		
米重	0.324kg/m			
见光面	80			
喷涂面	0.135			

型号	YX-CCB-075	型材简图:		
壁厚	0.6mm 0.8mm/1.0mm	拼接视图:		
米重	0.826kg/m			
见光面	131			
喷涂面	0.32			

型号	YX-CCB-079	型材简图:		
壁厚	1.0mm	拼接视图:		
米重	0.639kg/m			
见光面	100			
喷涂面	0.228			



型号	YX-XWG-1047	型材简图:	
壁厚	0.8mm		
米重	0.147kg/m		
见光面	隔热瓦收边		
喷涂面	#		

型号	YX-CCB-083	型材简图:	
壁厚	0.9mm		
米重	0.287kg/m		
见光面	60	拼接视图:	
喷涂面	0.111		

型号	YX-CCB-087	型材简图:	
壁厚	1.1mm		
米重	1.14kg/m		
见光面	120	拼接视图:	
喷涂面	0.301		

型号	YX-CCB-091	型材简图:	
壁厚	1.0mm		
米重	0.64kg/m		
见光面	128	拼接视图:	
喷涂面	0.23		

型号	YX-CCB-080	型材简图:	
壁厚	1.0mm		
米重	0.38kg/m		
见光面	40	拼接视图:	
喷涂面	0.134		

型号	YX-CCB-084	型材简图:	
壁厚	0.9mm		
米重	0.312kg/m		
见光面	70	拼接视图:	
喷涂面	0.121		

型号	YX-CCB-088	型材简图:	
壁厚	1.1mm		
米重	0.515kg/m		
见光面	116	拼接视图:	
喷涂面	0.173		

型号	YX-CCB-092	型材简图:	
壁厚	均壁		
米重	0.656kg/m		
见光面	83	拼接视图:	
喷涂面	0.213		

型号	YX-CCB-081	型材简图:	
壁厚	1.5mm/薄款		
米重	1.31kg/m		
见光面	140	拼接视图:	
喷涂面	0.289		

型号	YX-CCB-085	型材简图:	
壁厚	1.0mm		
米重	0.622kg/m		
见光面	80	拼接视图:	
喷涂面	0.176		

型号	YX-CCB-089	型材简图:	
壁厚	1.2mm		
米重	0.624kg/m		
见光面	120	拼接视图:	
喷涂面	0.189		

型号	YX-CCB-093	型材简图:	
壁厚	1.0mm		
米重	0.636kg/m		
见光面	90	拼接视图:	
喷涂面	0.169		

型号	YX-CCB-082	型材简图:	
壁厚	1.0mm		
米重	0.483kg/m		
见光面	75	拼接视图:	
喷涂面	0.158		

型号	YX-CCB-086	型材简图:	
壁厚	1.1mm		
米重	0.778kg/m		
见光面	80	拼接视图:	
喷涂面	0.253		

型号	YX-CCB-090	型材简图:	
壁厚	1.1mm		
米重	0.814kg/m		
见光面	120	拼接视图:	
喷涂面	0.253		

型号	YX-CCB-094	型材简图:	
壁厚	1.0mm		
米重	0.794kg/m		
见光面	100	拼接视图:	
喷涂面	0.237		



型号	YX-CCB-095	型材简图:	
壁厚	1.0mm		
米重	0.45kg/m	拼接视图:	
见光面	110		
喷涂面	0.159		

型号	YX-CCB-099	型材简图:	
壁厚	1.2mm		
米重	0.651kg/m	拼接视图:	
见光面	120		
喷涂面	0.197		

型号	YX-CCB-103	型材简图:	
壁厚	1.0mm		
米重	0.66kg/m	拼接视图:	
见光面	126		
喷涂面	0.266		

型号	YX-CCB-107	型材简图:	
壁厚	1.0mm		
米重	0.847kg/m	拼接视图:	
见光面	90		
喷涂面	0.266		

型号	YX-CCB-096	型材简图:	
壁厚	1.5mm		
米重	0.818kg/m	拼接视图:	
见光面	100		
喷涂面	0.198		

型号	YX-CCB-100	型材简图:	
壁厚	1.0mm		
米重	0.716kg/m	拼接视图:	
见光面	86		
喷涂面	0.198		

型号	YX-CCB-104	型材简图:	
壁厚	1.0mm		
米重	0.736kg/m	拼接视图:	
见光面	85		
喷涂面	0.237		

型号	YX-CCB-108	型材简图:	
壁厚	1.1mm		
米重	0.636kg/m	拼接视图:	
见光面	124		
喷涂面	0.207		

型号	YX-CCB-097	型材简图:	
壁厚	1.0mm		
米重	0.554kg/m	拼接视图:	
见光面	120		
喷涂面	0.202		

型号	YX-CCB-101	型材简图:	
壁厚	1.3mm		
米重	0.985kg/m	拼接视图:	
见光面	122		
喷涂面	0.272		

型号	YX-CCB-105	型材简图:	
壁厚	1.2mm		
米重	0.732kg/m	拼接视图:	
见光面	120		
喷涂面	0.218		

型号	YX-CCB-109	型材简图:	
壁厚	1.0mm		
米重	0.408kg/m	拼接视图:	
见光面	88		
喷涂面	0.144		

型号	YX-CCB-098	型材简图:	
壁厚	1.0mm		
米重	0.394kg/m	拼接视图:	
见光面	70		
喷涂面	0.141		

型号	YX-CCB-102	型材简图:	
壁厚	1.1mm		
米重	0.597kg/m	拼接视图:	
见光面	120		
喷涂面	0.191		

型号	YX-CCB-106	型材简图:	
壁厚	1.2mm		
米重	1.12kg/m	拼接视图:	
见光面	120		
喷涂面	0.222		

型号	YX-CCB-110	型材简图:	
壁厚	0.9mm		
米重	0.295kg/m	拼接视图:	
见光面	71		
喷涂面	0.132		

型号	YX-CCB-111	型材简图:	
壁厚	1.3mm		
米重	1.016kg/m	拼接视图:	
见光面	150		
喷涂面	0.285		

型号	YX-CCB-115	型材简图:	
壁厚	1.1mm		
米重	0.765kg/m	拼接视图:	
见光面	120		
喷涂面	0.211		

型号	YX-CCB-119	型材简图:	
壁厚	1.1mm		
米重	0.525kg/m	拼接视图:	
见光面	120		
喷涂面	0.169		

型号	YX-CCB-123	型材简图:	
壁厚	1.1mm		
米重	0.914kg/m	拼接视图:	
见光面	105		
喷涂面	0.3		

型号	YX-CCB-112	型材简图:	
壁厚	1.1mm		
米重	0.579kg/m	拼接视图:	
见光面	120		
喷涂面	0.192		

型号	YX-CCB-116	型材简图:	
壁厚	0.95mm		
米重	0.541kg/m	拼接视图:	
见光面	80		
喷涂面	0.193		

型号	YX-CCB-120	型材简图:	
壁厚	0.95mm		
米重	0.394kg/m	拼接视图:	
见光面	70		
喷涂面	0.145		

型号	YX-CCB-124	型材简图:	
壁厚	1.1mm		
米重	0.545kg/m	拼接视图:	
见光面	119		
喷涂面	0.177		

型号	YX-CCB-113	型材简图:	
壁厚	0.8mm		
米重	0.187kg/m	拼接视图:	
见光面	36		
喷涂面	0.81		

型号	YX-CCB-117	型材简图:	
壁厚	0.85mm		
米重	0.391kg/m	拼接视图:	
见光面	60		
喷涂面	0.134		

型号	YX-CCB-121	型材简图:	
壁厚	2.0mm		
米重	1.27kg/m	拼接视图:	
见光面	100		
喷涂面	0.183		

型号	YX-CCB-125	型材简图:	
壁厚	0.85mm		
米重	0.405kg/m	拼接视图:	
见光面	100		
喷涂面	0.171		

型号	YX-CCB-114	型材简图:	
壁厚	1.0mm		
米重	0.474kg/m	拼接视图:	
见光面	90		
喷涂面	0.171		

型号	YX-CCB-118	型材简图:	
壁厚	0.9mm		
米重	0.353kg/m	拼接视图:	
见光面	90		
喷涂面	0.139		

型号	YX-CCB-122	型材简图:	
壁厚	1.4mm		
米重	0.757kg/m	拼接视图:	
见光面	100		
喷涂面	0.192		

型号	YX-CCB-126	型材简图:	
壁厚	1.0mm/1.2mm		
米重	0.6kg/m	拼接视图:	
见光面	120		
喷涂面	0.212		



型号	YX-CCB-127	型材简图:	
壁厚	1.0mm		
米重	0.944kg/m		
见光面	#		
喷涂面	#		

型号	YX-CCB-132	型材简图:	
壁厚	0.85mm		
米重	0.983kg/m		
见光面	134		
喷涂面	0.35		

型号	YX-CCB-134	型材简图:	
壁厚	0.8mm		
米重	0.533kg/m		
见光面	长城板转角		
喷涂面	0.21		

型号	YX-CCB-138	型材简图:	
壁厚	0.9mm		
米重	0.42kg/m		
见光面	98		
喷涂面	0.169		

型号	YX-CCB-128	型材简图:	
壁厚	1.1mm		
米重	0.783kg/m		
见光面	115		
喷涂面	0.236		

型号	YX-CCB-133	型材简图:	
壁厚	0.65mm		
米重	0.807kg/m		
见光面	131		
喷涂面	0.32		

型号	YX-CCB-135	型材简图:	
壁厚	1.8mm		
米重	1.705kg/m		
见光面	#		
喷涂面	0.38		

型号	YX-CCB-139	型材简图:	
壁厚	0.85mm		
米重	0.225kg/m		
见光面	55		
喷涂面	0.101		

型号	YX-CCB-129	型材简图:	
壁厚	1.2mm		
米重	1.109kg/m		
见光面	116		
喷涂面	0.314		

型号	YX-XWG-1125	型材简图:	
壁厚	1.3mm		
米重	0.751kg/m		
见光面	119		
喷涂面	0.425		

型号	YX-CCB-136	型材简图:	
壁厚	1.5mm		
米重	0.684kg/m		
见光面	#		
喷涂面	0.17		

型号	YX-CCB-140	型材简图:	
壁厚	1.0mm		
米重	0.797kg/m		
见光面	100		
喷涂面	0.236		

型号	YX-CCB-131	型材简图:	
壁厚	1.15mm		
米重	0.89kg/m		
见光面	117		
喷涂面	0.246		

型号	YX-XWG-1126	型材简图:	
壁厚	1.3mm		
米重	0.751kg/m		
见光面	110		
喷涂面	0.411		

型号	YX-CCB-137	型材简图:	
壁厚	1.4mm		
米重	1.043kg/m		
见光面	#		
喷涂面	0.28		

型号	YX-CCB-141	型材简图:	
壁厚	1.4mm		
米重	0.629kg/m		
见光面	100		
喷涂面	0.155		



型号	YX-CCB-142	型材简图:	
壁厚	1.4mm		
米重	1.386kg/m	拼接视图:	
见光面	180		
喷涂面	0.349		

型号	YX-CCB-146	型材简图:	
壁厚	1.4mm		
米重	0.988kg/m	拼接视图:	
见光面	103		
喷涂面	0.25		

型号	YX-CCB-151	型材简图:	
壁厚	1.0mm		
米重	0.456kg/m	拼接视图:	
见光面	100		
喷涂面	0.163		

型号	YX-CCB-155	型材简图:	
壁厚	2.0mm		
米重	1.767kg/m	拼接视图:	
见光面	200		
喷涂面	0.318		

型号	YX-CCB-143	型材简图:	
壁厚	0.9mm		
米重	0.264kg/m	拼接视图:	
见光面	40		
喷涂面	0.104		

型号	YX-CCB-147	型材简图:	
壁厚	1.0mm		
米重	1.045kg/m	拼接视图:	
见光面	140		
喷涂面	0.35		

型号	YX-CCB-152	型材简图:	
壁厚	3.0mm		
米重	1.94kg/m	拼接视图:	
见光面	100		
喷涂面	0.227		

型号	YX-CCB-156	型材简图:	
壁厚	1.35mm		
米重	0.697kg/m	拼接视图:	
见光面	105		
喷涂面	0.182		

型号	YX-CCB-144	型材简图:	
壁厚	0.7mm		
米重	0.709kg/m	拼接视图:	
见光面	151		
喷涂面	0.37		

型号	YX-CCB-149	型材简图:	
壁厚	1.5mm		
米重	0.807kg/m	拼接视图:	
见光面	140		
喷涂面	0.193		

型号	YX-CCB-153	型材简图:	
壁厚	1.3mm		
米重	0.832kg/m	拼接视图:	
见光面	148		
喷涂面	0.227		

型号	YX-CCB-157	型材简图:	
壁厚	0.85mm		
米重	0.884kg/m	拼接视图:	
见光面	150		
喷涂面	0.309		

型号	YX-CCB-145	型材简图:	
壁厚	1.4mm		
米重	1.048kg/m	拼接视图:	
见光面	150		
喷涂面	0.265		

型号	YX-CCB-150	型材简图:	
壁厚	0.9mm		
米重	1.019kg/m	拼接视图:	
见光面	133		
喷涂面	0.258		

型号	YX-CCB-154	型材简图:	
壁厚	1.2mm		
米重	0.739kg/m	拼接视图:	
见光面	150		
喷涂面	0.221		

型号	YX-CCB-158	型材简图:	
壁厚	1.2mm		
米重	0.654kg/m	拼接视图:	
见光面	100		
喷涂面	0.195		

型号	YX-CCB-159	型材简图:		
壁厚	0.9mm	拼接视图:		
米重	0.531kg/m			
见光面	120			
喷涂面	0.211			

型号	YX-CCB-165	型材简图:		
壁厚	0.85mm	拼接视图:		
米重	0.7kg/m			
见光面	120			
喷涂面	0.296			

型号	YX-CCB-169	型材简图:		
壁厚	1.0mm	拼接视图:		
米重	0.45kg/m			
见光面	80			
喷涂面	0.154			

易安装
EASY TO INSTALL

耐候、防霉
WEATHER-PROOF

高质量
HIGH QUALITY

绿色环保
ENVIRONMENTAL PROTECTION

WAVE PLATE SERIES
 高强硬度 经久耐用
 从里到外每一个细节精心打磨

型号	YX-CCB-160	型材简图:		
壁厚	如图	拼接视图:		
米重	0.887kg/m			
见光面	144			
喷涂面	0.206			

型号	YX-CCB-166	型材简图:		
壁厚	0.9mm	拼接视图:		
米重	0.869kg/m			
见光面	142			
喷涂面	0.216			

型号	YX-CCB-162	型材简图:		
壁厚	1.3mm	拼接视图:		
米重	0.887kg/m			
见光面	90			
喷涂面	0.164			

型号	YX-CCB-167	型材简图:		
壁厚	0.7mm	拼接视图:		
米重	0.298kg/m			
见光面	90			
喷涂面	0.153			

型号	YX-CCB-163	型材简图:		
壁厚	1.0mm	拼接视图:		
米重	0.339kg/m			
见光面	35			
喷涂面	0.12			

型号	YX-CCB-168	型材简图:		
壁厚	0.5mm	拼接视图:		
米重	0.5kg/m			
见光面	131			
喷涂面	0.32			





优选材料



精工制作



钻石品质

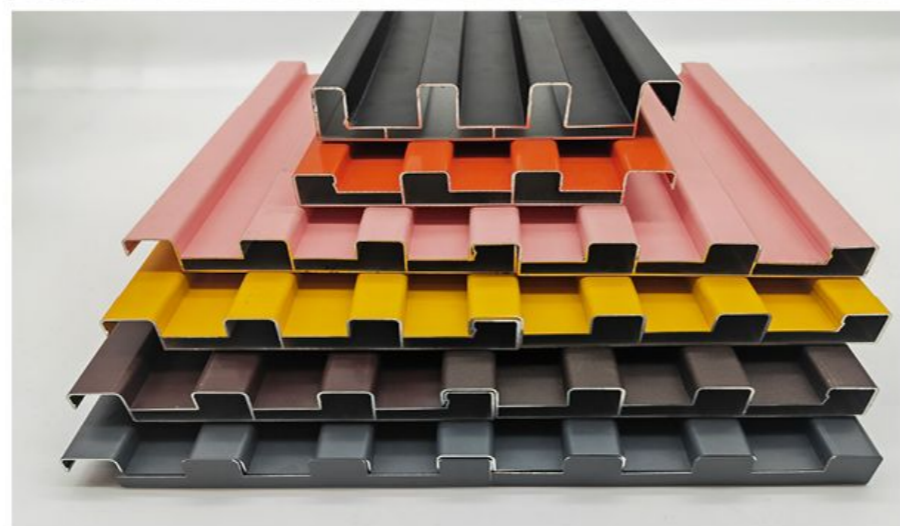

场景搭配展示

多种颜色、多种规格、多种安装方式，任意搭配、搭配各种场景。





波浪板系列
WAVE PLATE SERIES

产品介绍
Product Introduction

波浪板是一种新型时尚艺术装饰板材，广泛应用于建筑与室内设计领域。其核心特性在于立体波纹造型、多样化材质及环保性能，能够显著提升空间美感与功能性。 Wavy board is a new type of fashionable and artistic decorative board, widely used in the fields of architecture and interior design. Youdaoplaceholder0 is characterized by its three-dimensional wavy design, diverse materials and environmental performance, which can significantly enhance the aesthetic appeal and functionality of the space.

产品特点
Product Features

凹凸有致 Concave and convex:

具有别具一格的纹理与光泽，适用于各种场合，展现出时尚且现代的氛围。

With distinctive texture and gloss, suitable for all occasions, presenting a chic and modern atmosphere .

性能优越 Superior performance:

波浪板的安装过程简便快捷，不需要预留伸缩空间，直接打胶固定即可，大大降低了安装成本。

Wavy PLATE INSTALLATION PROCESS IS SIMPLE and QUICK, no NEED to reserve expansion SPACE, JUST GLUE FIX, greatly reduce installation cost .

阻燃性好 Good flame retardancy:

密度较小，重量轻，但刚性和强度高，具有良好的阻燃性能，符合消防要求。

It has a low density and light weight, but high rigidity and strength, and excellent flame retardant performance, meeting fire protection requirements.

应用领域 Application field:

波浪板在多个领域都有广泛应用，主要包括室内装饰、室外建筑、广告招牌制作等。

Wavy plates are widely used in multiple fields, mainly including interior decoration, outdoor construction, and advertising sign production, etc.

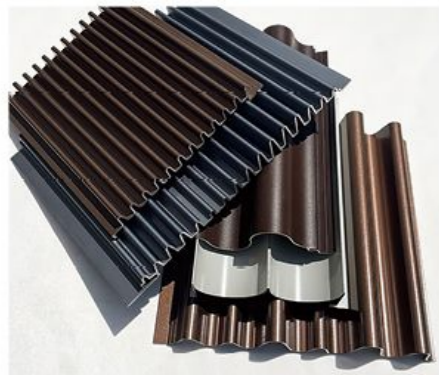

型号	YX-BLB-001	型材简图:		
壁厚	1.2mm	拼接视图:		
米重	0.643kg/m			
见光面	138			
喷涂面	0.194			

型号	YX-BLB-005	型材简图:		
壁厚	1.0mm/ 薄款	拼接视图:		
米重	0.534kg/m			
见光面	140			
喷涂面	0.195			

型号	YX-BLB-002	型材简图:		
壁厚	0.95mm 1.2mm/ 薄款	拼接视图:		
米重	0.672kg/m			
见光面	120			
喷涂面	0.2			

型号	YX-BLB-006	型材简图:		
壁厚	0.9mm	拼接视图:		
米重	0.27kg/m			
见光面	60			
喷涂面	0.102			

型号	YX-BLB-003	型材简图:		
壁厚	1.1mm/ 薄款	拼接视图:		
米重	0.541kg/m			
见光面	98			
喷涂面	0.181			

型号	YX-BLB-007	型材简图:		
壁厚	1.0mm 1.2mm/ 薄款	拼接视图:		
米重	0.35kg/m			
见光面	70			
喷涂面	0.106			

型号	YX-BLB-004	型材简图:		
壁厚	1.1mm	拼接视图:		
米重	0.597kg/m			
见光面	140			
喷涂面	0.202			

型号	YX-BLB-008	型材简图:		
壁厚	1.1mm	拼接视图:		
米重	0.72kg/m			
见光面	100			
喷涂面	0.232			



优选材料



精工制作



钻石品质

型号	YX-BLB-009	型材简图:	
壁厚	0.8mm		
米重	0.4kg/m		
见光面	80	拼接视图:	
喷涂面	0.181		

型号	YX-BLB-013	型材简图:	
壁厚	0.9mm		
米重	0.231kg/m		
见光面	50	拼接视图:	
喷涂面	0.094		

型号	YX-BLB-017	型材简图:	
壁厚	1.1mm/1.3mm		
米重	0.77kg/m		
见光面	120	拼接视图:	
喷涂面	0.217		

型号	YX-BLB-021	型材简图:	
壁厚	1.9mm		
米重	2.0kg/m		
见光面	196	拼接视图:	
喷涂面	0.363		

型号	YX-BLB-010	型材简图:	
壁厚	0.9mm		
米重	0.481kg/m		
见光面	100	拼接视图:	
喷涂面	0.196		

型号	YX-BLB-014	型材简图:	
壁厚	1.0mm		
米重	0.33kg/m		
见光面	60	拼接视图:	
喷涂面	0.12		

型号	YX-BLB-018	型材简图:	
壁厚	1.1mm		
米重	0.464kg/m		
见光面	100	拼接视图:	
喷涂面	0.153		

型号	YX-BLB-022	型材简图:	
壁厚	1.3mm		
米重	0.503kg/m		
见光面	99	拼接视图:	
喷涂面	0.143		

型号	YX-BLB-011	型材简图:	
壁厚	0.8mm		
米重	0.34kg/m		
见光面	90	拼接视图:	
喷涂面	0.155		

型号	YX-BLB-015	型材简图:	
壁厚	1.2mm		
米重	0.741kg/m		
见光面	140	拼接视图:	
喷涂面	0.227		

型号	YX-BLB-019	型材简图:	
壁厚	1.4mm		
米重	1.04kg/m		
见光面	168	拼接视图:	
喷涂面	0.206		

型号	YX-BLB-023	型材简图:	
壁厚	1.05mm/ 薄款		
米重	0.558kg/m		
见光面	151	拼接视图:	
喷涂面	0.194		

型号	YX-BLB-012	型材简图:	
壁厚	0.8mm		
米重	0.19kg/m		
见光面	40	拼接视图:	
喷涂面	0.087		

型号	YX-BLB-016	型材简图:	
壁厚	1.4mm		
米重	1.55kg/m		
见光面	119	拼接视图:	
喷涂面	0.327		

型号	YX-BLB-020	型材简图:	
壁厚	1.4mm		
米重	0.92kg/m		
见光面	144	拼接视图:	
喷涂面	0.182		

型号	YX-BLB-024	型材简图:	
壁厚	1.0mm 3.0mm/ 薄款		
米重	0.39/1.162kg/m		
见光面	99	拼接视图:	
喷涂面	0.144		



优选材料



精工制作



钻石品质

型号	YX-BLB-025	型材简图:	
壁厚	1.1mm/ 薄款		
米重	0.603kg/m		
见光面	120	拼接视图:	
喷涂面	0.201		

型号	YX-BLB-029	型材简图:	
壁厚	1.0mm/ 薄款 /2.2mm		
米重	0.54kg/m		
见光面	120	拼接视图:	
喷涂面	0.196		

型号	YX-BLB-033	型材简图:	
壁厚	1.4mm		
米重	0.89kg/m		
见光面	140	拼接视图:	
喷涂面	0.228		

型号	YX-BLB-037	型材简图:	
壁厚	1.2mm/1.4mm		
米重	0.99kg/m		
见光面	138	拼接视图:	
喷涂面	0.258		

型号	YX-BLB-026	型材简图:	
壁厚	1.1mm		
米重	0.71kg/m		
见光面	105	拼接视图:	
喷涂面	0.223		

型号	YX-BLB-030	型材简图:	
壁厚	1.1mm/ 薄款		
米重	0.59kg/m		
见光面	120	拼接视图:	
喷涂面	0.196		

型号	YX-BLB-034	型材简图:	
壁厚	0.9mm		
米重	0.22kg/m		
见光面	40	拼接视图:	
喷涂面	0.9		

型号	YX-BLB-038	型材简图:	
壁厚	1.2mm 1.3mm/ 薄款		
米重	0.64kg/m		
见光面	120	拼接视图:	
喷涂面	0.18		

型号	YX-BLB-027	型材简图:	
壁厚	1.1mm		
米重	0.41kg/m		
见光面	100	拼接视图:	
喷涂面	0.132		

型号	YX-BLB-031	型材简图:	
壁厚	1.2mm 1.8mm/ 薄款		
米重	0.569kg/m		
见光面	100	拼接视图:	
喷涂面	0.176		

型号	YX-BLB-035	型材简图:	
壁厚	1.1mm/2.5mm		
米重	0.633kg/m		
见光面	120	拼接视图:	
喷涂面	0.207		

型号	YX-BLB-039A	型材简图:	
壁厚	1.2mm 1.4mm/ 薄款		
米重	1.23kg/m		
见光面	144	拼接视图:	
喷涂面	0.325		

型号	YX-BLB-028	型材简图:	
壁厚	2.9mm		
米重	1.93kg/m		
见光面	150	拼接视图:	
喷涂面	0.239		

型号	YX-BLB-032	型材简图:	
壁厚	1.4mm/ 薄款		
米重	0.92kg/m		
见光面	150	拼接视图:	
喷涂面	0.24		

型号	YX-BLB-036	型材简图:	
壁厚	1.4mm		
米重	1.01kg/m		
见光面	150	拼接视图:	
喷涂面	0.265		

型号	YX-BLB-040	型材简图:	
壁厚	2.1mm		
米重	1.91kg/m		
见光面	88	拼接视图:	
喷涂面	0.334		



型号	YX-BLB-041	型材简图:		
壁厚	1.05mm/1.3mm	拼接视图:		
米重	1.1kg/m			
见光面	150			
喷涂面	0.31			

型号	YX-BLB-046	型材简图:		
壁厚	1.2mm	拼接视图:		
米重	0.63kg/m			
见光面	133			
喷涂面	0.191			

型号	YX-BLB-050	型材简图:		
壁厚	1.2mm	拼接视图:		
米重	0.623kg/m			
见光面	150			
喷涂面	0.191			

型号	YX-BLB-054	型材简图:		
壁厚	1.2mm 1.3mm/1.5mm	拼接视图:		
米重	1.55kg/m			
见光面	181			
喷涂面	0.379			

型号	YX-BLB-042	型材简图:		
壁厚	1.2mm	拼接视图:		
米重	0.976kg/m			
见光面	114			
喷涂面	0.284			

型号	YX-BLB-047	型材简图:		
壁厚	0.9mm	拼接视图:		
米重	0.231kg/m			
见光面	50			
喷涂面	0.094			

型号	YX-BLB-051	型材简图:		
壁厚	1.1mm	拼接视图:		
米重	0.75kg/m			
见光面	130			
喷涂面	0.23			

型号	YX-BLB-054 新款	型材简图:		
壁厚	1.1mm	拼接视图:		
米重	1.129kg/m			
见光面	181			
喷涂面	0.37			

型号	YX-BLB-044	型材简图:		
壁厚	2.0mm	拼接视图:		
米重	1.4kg/m			
见光面	203			
喷涂面	0.257			

型号	YX-BLB-048	型材简图:		
壁厚	1.1mm/薄款	拼接视图:		
米重	0.557kg/m			
见光面	133			
喷涂面	0.186			

型号	YX-BLB-052	型材简图:		
壁厚	1.1mm/薄款	拼接视图:		
米重	0.43kg/m			
见光面	100			
喷涂面	0.141			

型号	YX-BLB-055	型材简图:		
壁厚	1.2mm	拼接视图:		
米重	0.648kg/m			
见光面	149			
喷涂面	0.2			

型号	YX-BLB-045	型材简图:		
壁厚	1.0mm	拼接视图:		
米重	0.36kg/m			
见光面	78			
喷涂面	0.131			

型号	YX-BLB-049	型材简图:		
壁厚	1.05mm	拼接视图:		
米重	0.555kg/m			
见光面	120			
喷涂面	0.195			

型号	YX-BLB-053	型材简图:		
壁厚	1.2mm/薄款	拼接视图:		
米重	0.708kg/m			
见光面	121			
喷涂面	0.216			

型号	YX-BLB-056	型材简图:		
壁厚	3.0mm	拼接视图:		
米重	0.86kg/m			
见光面	74			
喷涂面	0.115			



优选材料



精工制作



钻石品质

型号	YX-BLB-057	型材简图:	
壁厚	1.8mm		
米重	2.851kg/m	拼接视图:	
见光面	202		
喷涂面	0.324		

型号	YX-BLB-065	型材简图:	
壁厚	1.1mm		
米重	0.412kg/m	拼接视图:	
见光面	100		
喷涂面	0.139		

型号	YX-BLB-070	型材简图:	
壁厚	1.1mm		
米重	0.572kg/m	拼接视图:	
见光面	120		
喷涂面	0.192		

型号	YX-BLB-074	型材简图:	
壁厚	1.4mm		
米重	0.755kg/m	拼接视图:	
见光面	120		
喷涂面	0.2		

型号	YX-BLB-058	型材简图:	
壁厚	2.0mm		
米重	1.53kg/m	拼接视图:	
见光面	167		
喷涂面	0.285		

型号	YX-BLB-067	型材简图:	
壁厚	1.0mm		
米重	0.411kg/m	拼接视图:	
见光面	80		
喷涂面	0.151		

型号	YX-BLB-071	型材简图:	
壁厚	1.2mm		
米重	0.48kg/m	拼接视图:	
见光面	79		
喷涂面	0.148		

型号	YX-BLB-075	型材简图:	
壁厚	1.1mm		
米重	0.349kg/m	拼接视图:	
见光面	80		
喷涂面	0.116		

型号	YX-BLB-063	型材简图:	
壁厚	1.2mm/1.5mm		
米重	0.787kg/m	拼接视图:	
见光面	150		
喷涂面	0.241		

型号	YX-BLB-068	型材简图:	
壁厚	1.6mm		
米重	0.969kg/m	拼接视图:	
见光面	180		
喷涂面	0.228		

型号	YX-BLB-072	型材简图:	
壁厚	1.0mm/薄款		
米重	0.48kg/m	拼接视图:	
见光面	102		
喷涂面	0.178		

型号	YX-BLB-076	型材简图:	
壁厚	1.0mm		
米重	0.457kg/m	拼接视图:	
见光面	120		
喷涂面	0.160		

型号	YX-BLB-064	型材简图:	
壁厚	1.2mm		
米重	0.956kg/m	拼接视图:	
见光面	180		
喷涂面	0.292		

型号	YX-BLB-069	型材简图:	
壁厚	1.2mm		
米重	0.728kg/m	拼接视图:	
见光面	115		
喷涂面	0.226		

型号	YX-BLB-073	型材简图:	
壁厚	1.0mm		
米重	0.568kg/m	拼接视图:	
见光面	125		
喷涂面	0.211		

型号	YX-BLB-077	型材简图:	
壁厚	1.5mm		
米重	1.93kg/m	拼接视图:	
见光面	165		
喷涂面	0.462		



型号	YX-BLB-078	型材简图:		
壁厚	1.35mm	拼接视图:		
米重	1.355kg/m			
见光面	175			
喷涂面	0.326			

型号	YX-BLB-082	型材简图:		
壁厚	1.0mm 1.2mm/1.5mm	拼接视图:		
米重	0.504kg/m			
见光面	147			
喷涂面	0.223			

型号	YX-BLB-086	型材简图:		
壁厚	0.9mm	拼接视图:		
米重	0.48kg/m			
见光面	124			
喷涂面	0.198			

型号	YX-BLB-090	型材简图:		
壁厚	1.1mm	拼接视图:		
米重	0.612kg/m			
见光面	142			
喷涂面	0.203			

型号	YX-BLB-079	型材简图:		
壁厚	0.9mm	拼接视图:		
米重	0.62kg/m			
见光面	120			
喷涂面	0.254			

型号	YX-BLB-083	型材简图:		
壁厚	1.85mm	拼接视图:		
米重	1.34kg/m			
见光面	150			
喷涂面	0.266			

型号	YX-BLB-087	型材简图:		
壁厚	1.0mm	拼接视图:		
米重	0.545kg/m			
见光面	119			
喷涂面	0.203			

型号	YX-BLB-091	型材简图:		
壁厚	1.2mm	拼接视图:		
米重	0.595kg/m			
见光面	150			
喷涂面	0.183			

型号	YX-BLB-080	型材简图:		
壁厚	1.35mm	拼接视图:		
米重	0.819kg/m			
见光面	166			
喷涂面	0.22			

型号	YX-BLB-084	型材简图:		
壁厚	1.0mm/薄款	拼接视图:		
米重	0.439kg/m			
见光面	109			
喷涂面	0.159			

型号	YX-BLB-088	型材简图:		
壁厚	1.0mm	拼接视图:		
米重	0.397kg/m			
见光面	100			
喷涂面	0.146			

型号	YX-BLB-092	型材简图:		
壁厚	1.5mm	拼接视图:		
米重	0.95kg/m			
见光面	100			
喷涂面	0.228			

型号	YX-BLB-081	型材简图:		
壁厚	2.0mm	拼接视图:		
米重	2.43kg/m			
见光面	191			
喷涂面	0.441			

型号	YX-BLB-085	型材简图:		
壁厚	1.0mm	拼接视图:		
米重	0.58kg/m			
见光面	120			
喷涂面	0.215			

型号	YX-BLB-089	型材简图:		
壁厚	1.2mm	拼接视图:		
米重	0.72kg/m			
见光面	140			
喷涂面	0.219			

型号	YX-BLB-093	型材简图:		
壁厚	1.0mm	拼接视图:		
米重	0.444kg/m			
见光面	96			
喷涂面	0.148			



型号	YX-BLB-094	型材简图:		
壁厚	1.2mm	拼接视图:		
米重	0.975kg/m			
见光面	140			
喷涂面	0.3			

型号	YX-BLB-098	型材简图:		
壁厚	0.9mm	拼接视图:		
米重	0.152g/m			
见光面	25			
喷涂面	0.64			

型号	YX-BLB-102	型材简图:		
壁厚	1.2mm	拼接视图:		
米重	0.454kg/m			
见光面	100			
喷涂面	0.138			

型号	YX-BLB-106	型材简图:		
壁厚	1.0/1.15mm	拼接视图:		
米重	0.3/0.341kg/m			
见光面	70			
喷涂面	0.110			

型号	YX-BLB-095	型材简图:		
壁厚	均壁	拼接视图:		
米重	0.8kg/m			
见光面	100			
喷涂面	0.251			

型号	YX-BLB-099	型材简图:		
壁厚	1.3mm	拼接视图:		
米重	1.057kg/m			
见光面	135			
喷涂面	0.303			

型号	YX-BLB-103	型材简图:		
壁厚	1.2mm	拼接视图:		
米重	0.547kg/m			
见光面	99			
喷涂面	0.17			

型号	YX-BLB-107	型材简图:		
壁厚	1.2mm	拼接视图:		
米重	1.013kg/m			
见光面	120			
喷涂面	0.309			

型号	YX-BLB-096	型材简图:		
壁厚	1.0mm	拼接视图:		
米重	0.385g/m			
见光面	99			
喷涂面	0.143			

型号	YX-BLB-100	型材简图:		
壁厚	1.2mm	拼接视图:		
米重	0.719kg/m			
见光面	120			
喷涂面	0.215			

型号	YX-BLB-104	型材简图:		
壁厚	1.1mm	拼接视图:		
米重	0.588kg/m			
见光面	99			
喷涂面	0.198			

型号	YX-BLB-108	型材简图:		
壁厚	1.2mm	拼接视图:		
米重	0.545kg/m			
见光面	121			
喷涂面	0.171			

型号	YX-BLB-097	型材简图:		
壁厚	1.5mm	拼接视图:		
米重	1.025g/m			
见光面	120			
喷涂面	0.254			

型号	YX-BLB-101	型材简图:		
壁厚	1.3mm	拼接视图:		
米重	0.815kg/m			
见光面	150			
喷涂面	0.23			

型号	YX-BLB-105	型材简图:		
壁厚	1.0mm	拼接视图:		
米重	0.673kg/m			
见光面	100			
喷涂面	0.149			

型号	YX-BLB-109	型材简图:		
壁厚	1.1mm	拼接视图:		
米重	1.1kg/m			
见光面	90			
喷涂面	0.315			



型号	YX-BLB-110	型材简图:		
壁厚	1.2mm	拼接视图:		
米重	0.636kg/m			
见光面	103			
喷涂面	0.192			

型号	YX-BLB-114	型材简图:		
壁厚	1.2mm	拼接视图:		
米重	0.611g/m			
见光面	130			
喷涂面	0.189			

型号	YX-BLB-120	型材简图:		
壁厚	1.0mm	拼接视图:		
米重	0.542kg/m			
见光面	139			
喷涂面	0.195			

型号	YX-BLB-124	型材简图:		
壁厚	1.6mm	拼接视图:		
米重	2.571kg/m			
见光面	210			
喷涂面	0.351			

型号	YX-BLB-111	型材简图:		
壁厚	1.2mm	拼接视图:		
米重	0.597g/m			
见光面	100			
喷涂面	0.185			

型号	YX-BLB-115	型材简图:		
壁厚	1.1mm	拼接视图:		
米重	0.539g/m			
见光面	118			
喷涂面	0.18			

型号	YX-BLB-121	型材简图:		
壁厚	1.2mm	拼接视图:		
米重	0.484kg/m			
见光面	80			
喷涂面	0.15			

型号	YX-BLB-125	型材简图:		
壁厚	1.7mm	拼接视图:		
米重	0.836kg/m			
见光面	101			
喷涂面	0.182			

型号	YX-BLB-112	型材简图:		
壁厚	1.0mm	拼接视图:		
米重	0.396g/m			
见光面	91			
喷涂面	0.147			

型号	YX-BLB-118	型材简图:		
壁厚	1.2mm	拼接视图:		
米重	0.619g/m			
见光面	98			
喷涂面	0.184			

型号	YX-BLB-122	型材简图:		
壁厚	1.0mm	拼接视图:		
米重	0.505kg/m			
见光面	96			
喷涂面	0.187			

型号	YX-BLB-126	型材简图:		
壁厚	1.2mm	拼接视图:		
米重	0.626kg/m			
见光面	88			
喷涂面	0.191			

型号	YX-BLB-113	型材简图:		
壁厚	1.2mm	拼接视图:		
米重	0.423g/m			
见光面	81			
喷涂面	0.127			

型号	YX-BLB-119	型材简图:		
壁厚	1.0mm	拼接视图:		
米重	0.45kg/m			
见光面	98			
喷涂面	0.163			

型号	YX-BLB-123	型材简图:		
壁厚	1.4mm	拼接视图:		
米重	1.123kg/m			
见光面	155			
喷涂面	0.295			

型号	YX-BLB-127	型材简图:		
壁厚	1.9mm	拼接视图:		
米重	0.848kg/m			
见光面	100			
喷涂面	0.163			



型号	YX-BLB-128	型材简图:	
壁厚	1.2mm		
米重	0.66kg/m	拼接视图: 	
见光面	149		
喷涂面	0.203		

型号	YX-BLB-134	型材简图:	
壁厚	1.4mm		
米重	0.533kg/m		
见光面	78		
喷涂面	0.140		

型号	YX-BLB-138	型材简图:	
壁厚	1.0mm		
米重	1.068kg/m	拼接视图: 	
见光面	99		
喷涂面	0.374		

型号	YX-BLB-142	型材简图:	
壁厚	2.0mm		
米重	1.259kg/m	拼接视图: 	
见光面	135		
喷涂面	0.232		

型号	YX-BLB-130	型材简图:	
壁厚	1.2/1.5mm		
米重	0.762/0.953kg/m	拼接视图: 	
见光面	160		
喷涂面	0.231		

型号	YX-BLB-135	型材简图:	
壁厚	1.4mm		
米重	0.534kg/m		
见光面	78		
喷涂面	0.140		

型号	YX-BLB-139	型材简图:	
壁厚	1.9mm		
米重	2.284kg/m	拼接视图: 	
见光面	200		
喷涂面	0.417		

型号	YX-BLB-143	型材简图:	
壁厚	2.0mm		
米重	1.021kg/m	拼接视图: 	
见光面	85		
喷涂面	0.185		

型号	YX-BLB-131	型材简图:	
壁厚	1.8mm		
米重	1.25kg/m	拼接视图: 	
见光面	120		
喷涂面	0.258		

型号	YX-BLB-136	型材简图:	
壁厚	1.0mm		
米重	0.618kg/m	拼接视图: 	
见光面	102		
喷涂面	0.223		

型号	YX-BLB-140	型材简图:	
壁厚	1.2mm		
米重	0.757kg/m	拼接视图: 	
见光面	120		
喷涂面	0.224		

型号	YX-BLB-144	型材简图:	
壁厚	2.0mm		
米重	1.168kg/m	拼接视图: 	
见光面	#		
喷涂面	0.218		

型号	YX-BLB-133	型材简图:	
壁厚	1.4mm		
米重	0.529kg/m	拼接视图: 	
见光面	77		
喷涂面	0.139		

型号	YX-BLB-137	型材简图:	
壁厚	1.0mm		
米重	1.04kg/m	拼接视图: 	
见光面	99		
喷涂面	0.365		

型号	YX-BLB-141	型材简图:	
壁厚	2.0mm		
米重	1.618kg/m	拼接视图: 	
见光面	205		
喷涂面	0.304		

型号	YX-BLB-147	型材简图:	
壁厚	1.0mm		
米重	1.04kg/m	拼接视图: 	
见光面	120		
喷涂面	0.332		



优选材料



精工制作



钻石品质

型号	YX-BLB-148	型材简图:		
壁厚	1.0mm	拼接视图:		
米重	0.582kg/m			
见光面	120			
喷涂面	0.211			

型号	YX-BLB-153	型材简图:		
壁厚	1.0mm			
米重	0.577kg/m			
见光面	#			
喷涂面	0.363			

型号	YX-BLB-158	型材简图:		
壁厚	3.0mm	拼接视图:		
米重	0.965kg/m			
见光面	84			
喷涂面	0.122			

型号	YX-BLB-163	型材简图:		
壁厚	0.95mm	拼接视图:		
米重	0.893kg/m			
见光面	154			
喷涂面	0.241			

型号	YX-BLB-149	型材简图:		
壁厚	1.1mm	拼接视图:		
米重	0.526kg/m			
见光面	103			
喷涂面	0.177			

型号	YX-BLB-154	型材简图:		
壁厚	0.8mm	拼接视图:		
米重	0.125kg/m			
见光面	#			
喷涂面	0.58			

型号	YX-BLB-159	型材简图:		
壁厚	1.2mm	拼接视图:		
米重	0.486kg/m			
见光面	85			
喷涂面	0.15			

型号	YX-BLB-164	型材简图:		
壁厚	1.9mm	拼接视图:		
米重	2.511kg/m			
见光面	186			
喷涂面	0.35			

型号	YX-BLB-150	型材简图:		
壁厚	1.0mm	拼接视图:		
米重	0.451kg/m			
见光面	90			
喷涂面	0.178			

型号	YX-BLB-155	型材简图:		
壁厚	3.0mm	拼接视图:		
米重	1.685kg/m			
见光面	100			
喷涂面	0.208			

型号	YX-BLB-161	型材简图:		
壁厚	1.2mm	拼接视图:		
米重	0.336kg/m			
见光面	48			
喷涂面	0.104			

型号	YX-BLB-165	型材简图:		
壁厚	1.9mm	拼接视图:		
米重	2.189kg/m			
见光面	154			
喷涂面	0.286			

型号	YX-BLB-152	型材简图:		
壁厚	1.0mm	拼接视图:		
米重	0.968kg/m			
见光面	118			
喷涂面	0.352			

型号	YX-BLB-156	型材简图:		
壁厚	1.0mm	拼接视图:		
米重	0.672kg/m			
见光面	149			
喷涂面	0.247			

型号	YX-BLB-162	型材简图:		
壁厚	0.5mm	拼接视图:		
米重	0.047kg/m			
见光面	#			
喷涂面	0.04			

型号	YX-BLB-166	型材简图:		
壁厚	1.05mm	拼接视图:		
米重	0.569kg/m			
见光面	125			
喷涂面	0.201			

型号	YX-BLB-167	型材简图:		
壁厚	1.9mm	拼接视图:		
米重	1.036kg/m			
见光面	91			
喷涂面	0.186			

型号	YX-BLB-175	型材简图:		
壁厚	0.95mm	拼接视图:		
米重	0.542kg/m			
见光面	144			
喷涂面	0.209			

型号	YX-BLB-179	型材简图:		
壁厚	1.0mm	拼接视图:		
米重	0.362kg/m			
见光面	68			
喷涂面	0.135			

型号	YX-BLB-168	型材简图:		
壁厚	1.9mm	拼接视图:		
米重	0.765kg/m			
见光面	63			
喷涂面	0.134			

型号	YX-BLB-176	型材简图:		
壁厚	0.95mm	拼接视图:		
米重	0.891kg/m			
见光面	144			
喷涂面	0.344			

型号	YX-BLB-181	型材简图:		
壁厚	1.0mm	拼接视图:		
米重	0.307kg/m			
见光面	75			
喷涂面	0.111			

型号	YX-BLB-169	型材简图:		
壁厚	1.1mm	拼接视图:		
米重	0.182kg/m			
见光面	31			
喷涂面	0.06			

型号	YX-BLB-177	型材简图:		
壁厚	1.25mm	拼接视图:		
米重	0.84kg/m			
见光面	150			
喷涂面	0.25			

型号	YX-BLB-183	型材简图:		
壁厚	1.2mm	拼接视图:		
米重	0.944kg/m			
见光面	180			
喷涂面	0.289			

型号	JLY-063	型材简图:		
壁厚	1.5mm	拼接视图:		
米重	1.07kg/m			
见光面	153			
喷涂面	0.262			

型号	YX-BLB-178	型材简图:		
壁厚	1.1mm	拼接视图:		
米重	0.662kg/m			
见光面	128			
喷涂面	0.211			



场景搭配展示

多种颜色、多种规格、多种安装方式，任意搭配、搭配各种场景。



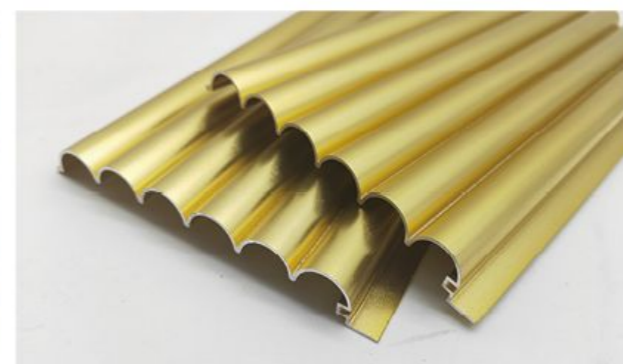
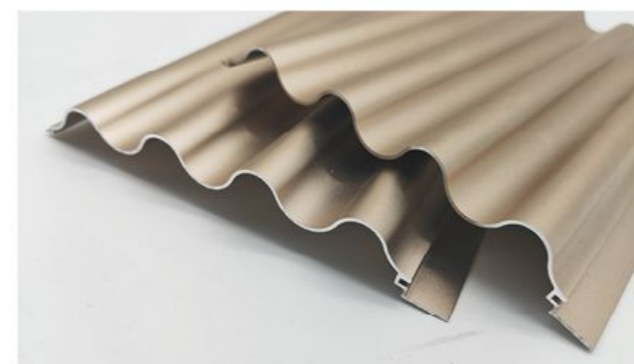
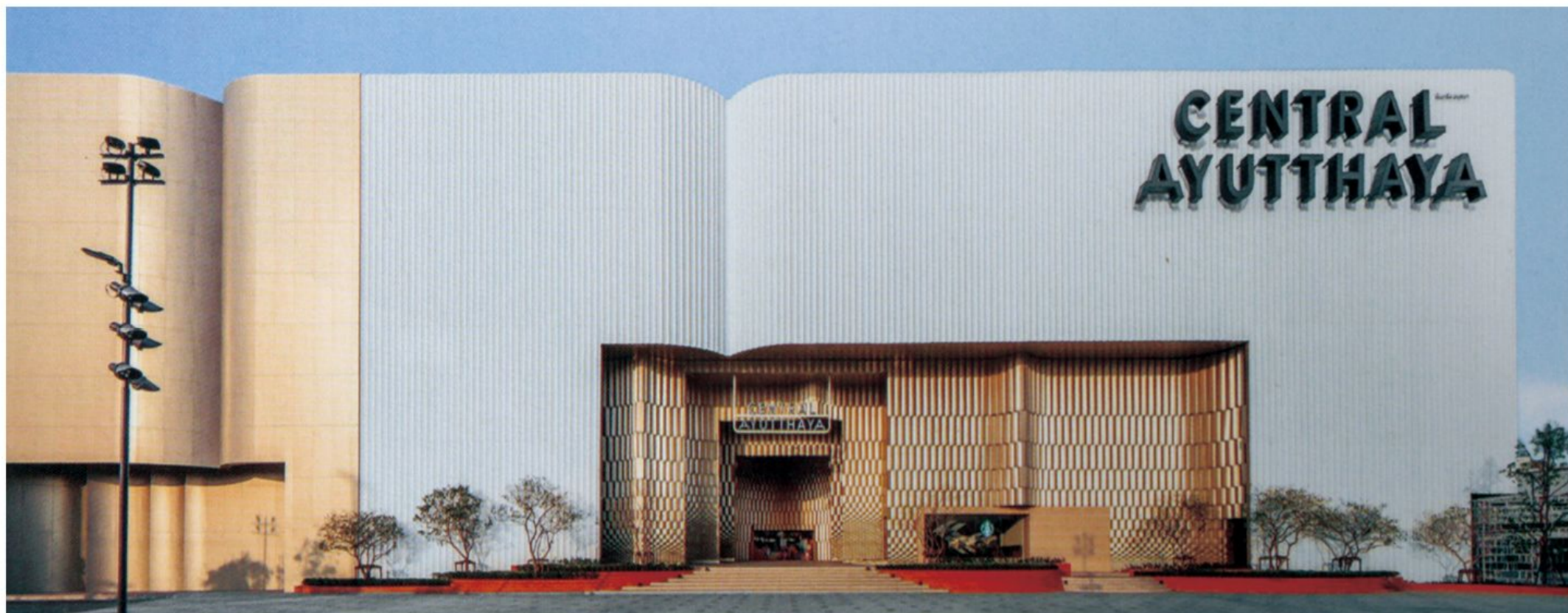



优选材料



精工制作



钻石品质

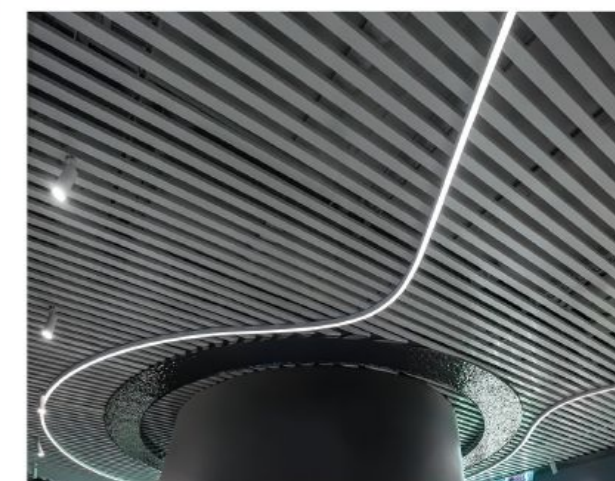
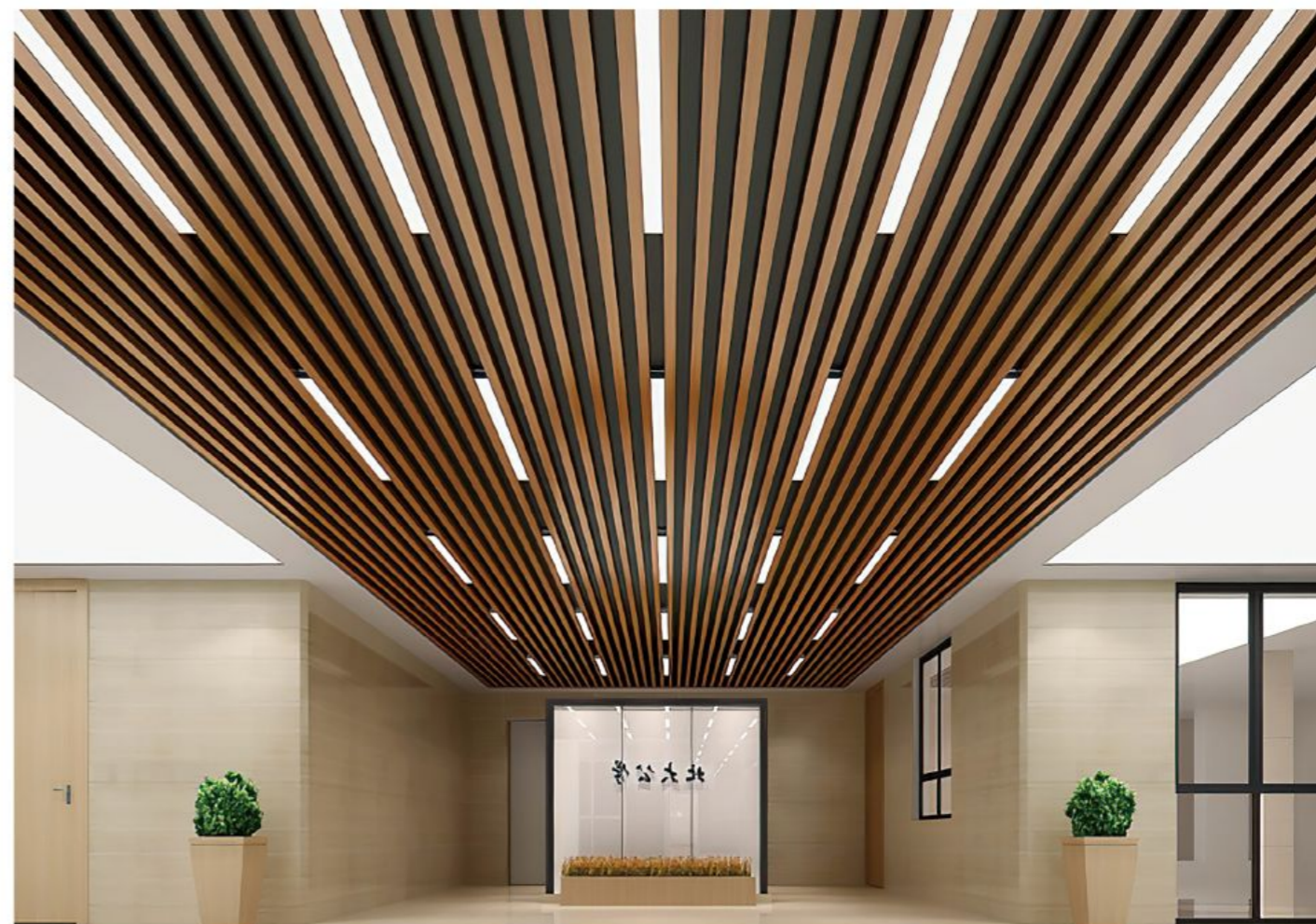

铝合金吊管装饰具有开放的视野,通风,透气,其线条明快整齐,层次分明,体现了简约明了的现代风格的表面涂层具有的耐候性能,色彩持久稳定,不容易褪色,耐酸碱性能高,能经受恶劣环境的风吹日晒,并且附着力强、韧性高、耐冲击性强、耐污染性强、涂层光洁、容易清洁,色彩范围广、鲜艳美观、质感好。有单色漆、金属漆,可以满足客户不同要求。